

DIAGRAMMA DI LAVORO
WORKING DIAGRAM

METRI
METERS

PT160 SU IVECO DAILY 50
PASSO=3750 mm

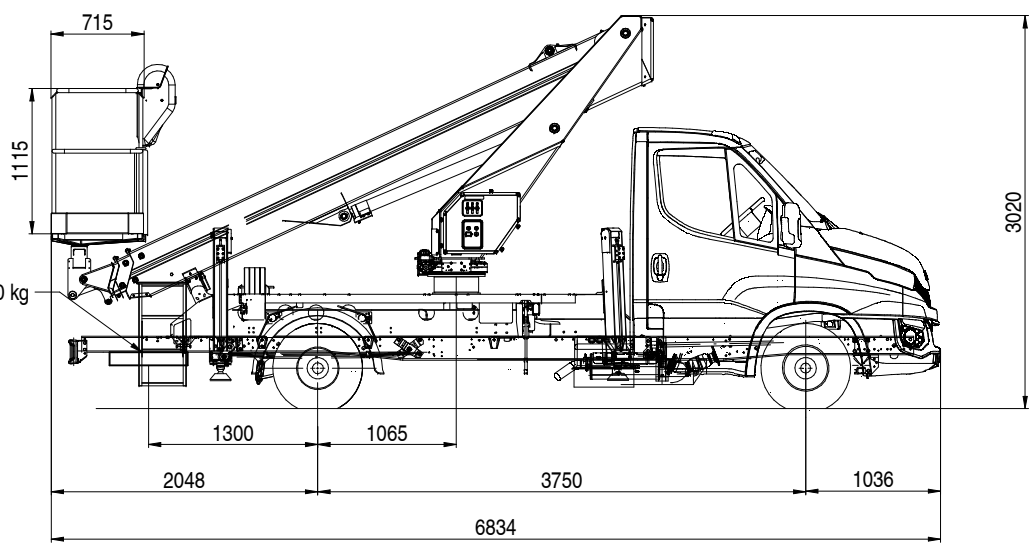
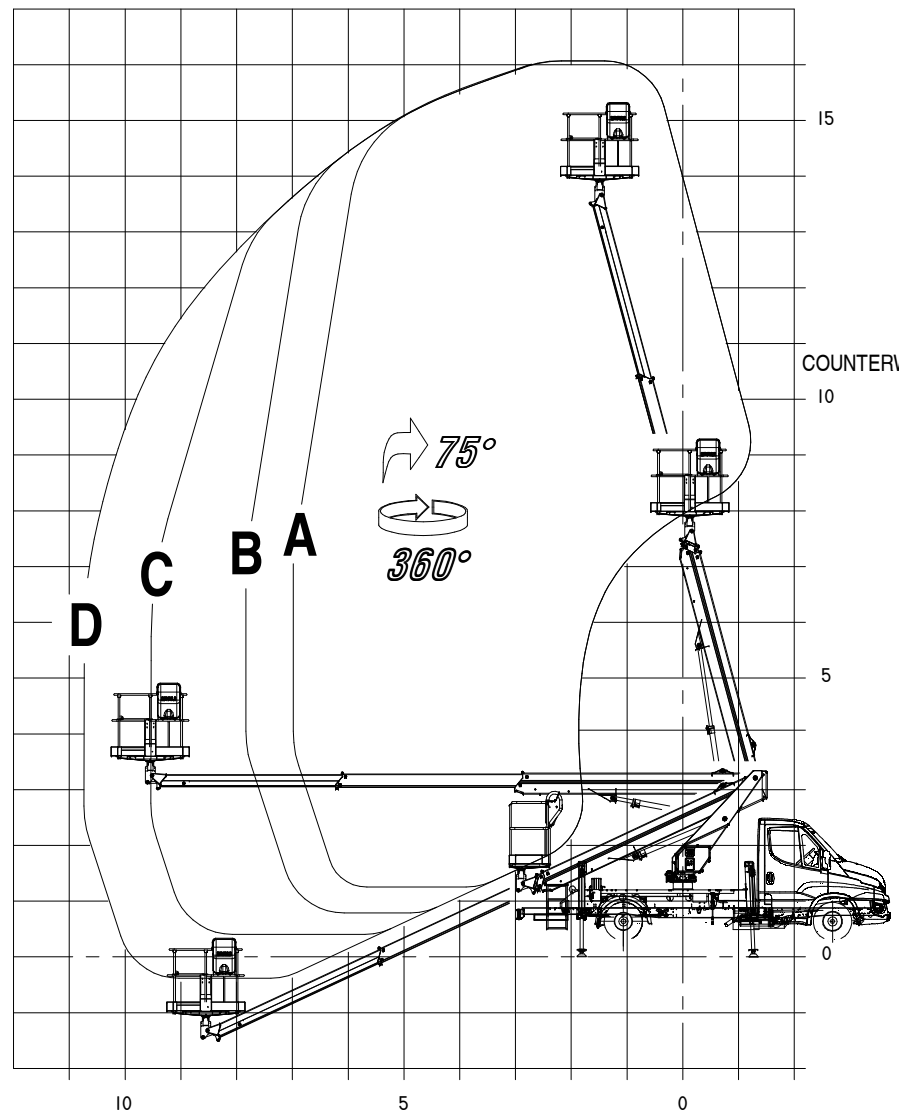

COUNTERWEIGHT 570 kg

- A= **MAX**
250 kg
- B= **MAX**
200 kg
- C= **MAX**
120 kg
- D= **MAX**
80 kg

IL RAGGIO DI LAVORO POTREBBE ESSERE RIDOTTO IN FUNZIONE DEL VEICOLO
HORIZONTAL OUTREACH MAY BE REDUCED DUE TO VEHICLE STABILITY
CON CESTA IN VETRORESI NA IL RAGGIO DI LAVORO MASSIMO SI RIDUCE
WITH FIBREGLA SS BASKET MAXIMUM OUTREACH IS REDUCED

DATI E CARATTERISTICHE TECNICHE SONO INDICATIVI E NON VINCOLANTI, ESSI POTRANNO VARIARE A GIUDIZIO DELLA CASA COSTRUTTRICE SENZA ALCUN OBBLIGO DI PREAVVISO
TECHNICAL DATA AND FEATURES ARE GIVEN AS REFERENCE ONLY AND NOT BINDING. THEY MAY BE CHANGED BY THE MANUFACTURER WITH NO OBLIGATION OF PREVIOUS NOTICE

DENOMINAZIONE		PT160 SU IVECO DAILY 50				TRATTAMENTO SUPERFICIALE/	
		PASSO=3750 mm				TRATTAMENTO SUPERFICIALE/	
DATA	DESIGNATO	CONFERMA	DETERMINAZIONE	CONFERMA	PECO	SC	S
29/08/2018		CRIVELLARO	LUCIDATO				
FONTEVEVA (PD)							
<small> Istanza approvata: _____ approvazione: _____ Data: 22/08/18 Disegnato: _____ Disegnato: _____ </small>		<small> Disegno numero: _____ Formato: _____ </small>		<small> Disegno numero: 21810030 Formato: A0 </small>		<small> Scala: _____ Foglio: _____ </small>	